

第九章 悬置系统

9.1 476ZQA—DCT 悬置系统(MEFB)

9.1.1 组件位置索引



图 1 MEF (1.5+6D35) 悬置系统示意图



图 1 MEF 车型 (1.5T+6DT35) 悬置前舱位置分布图

9.1.2 后悬置的拆卸与安装

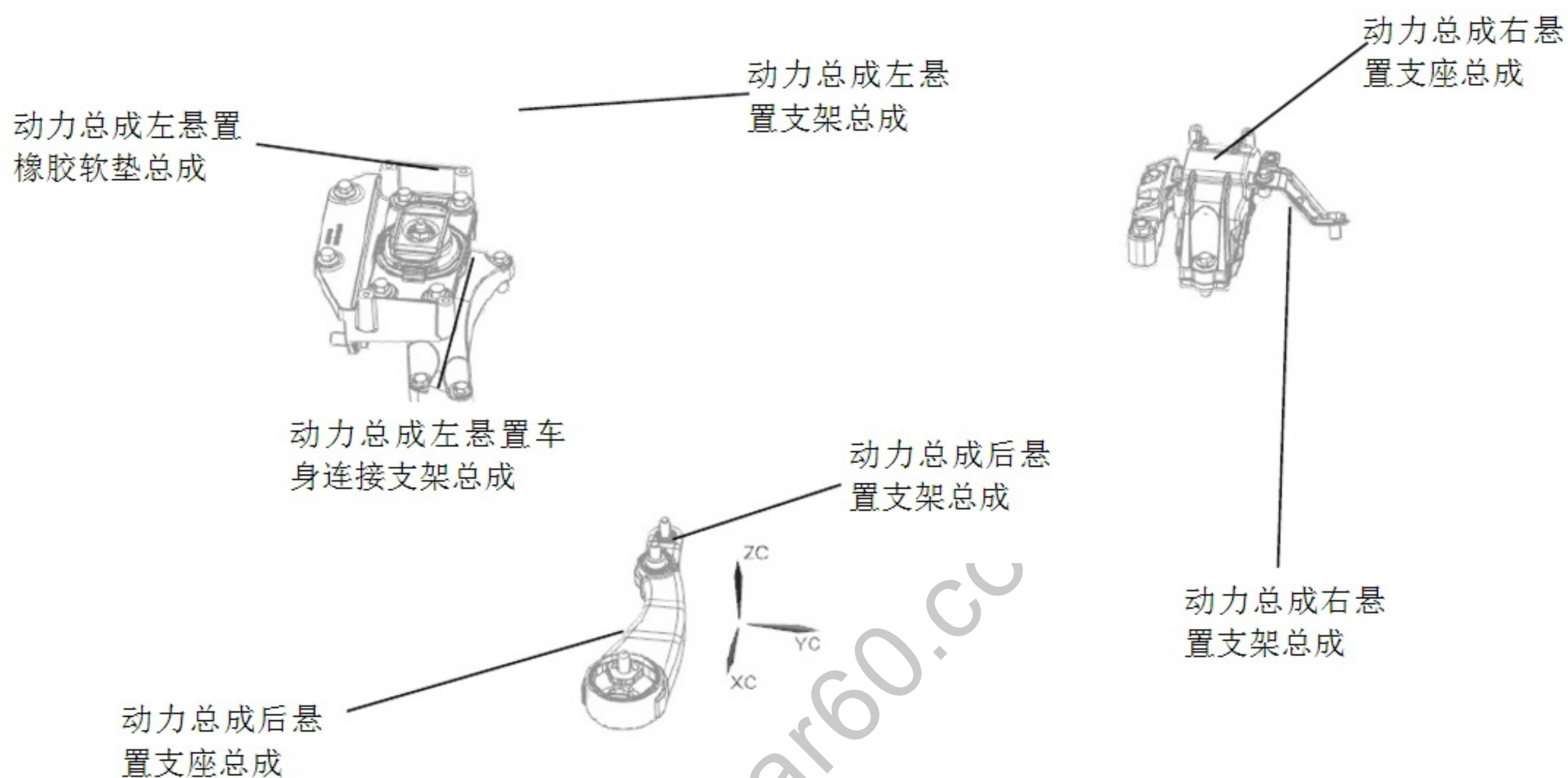
1、拆卸

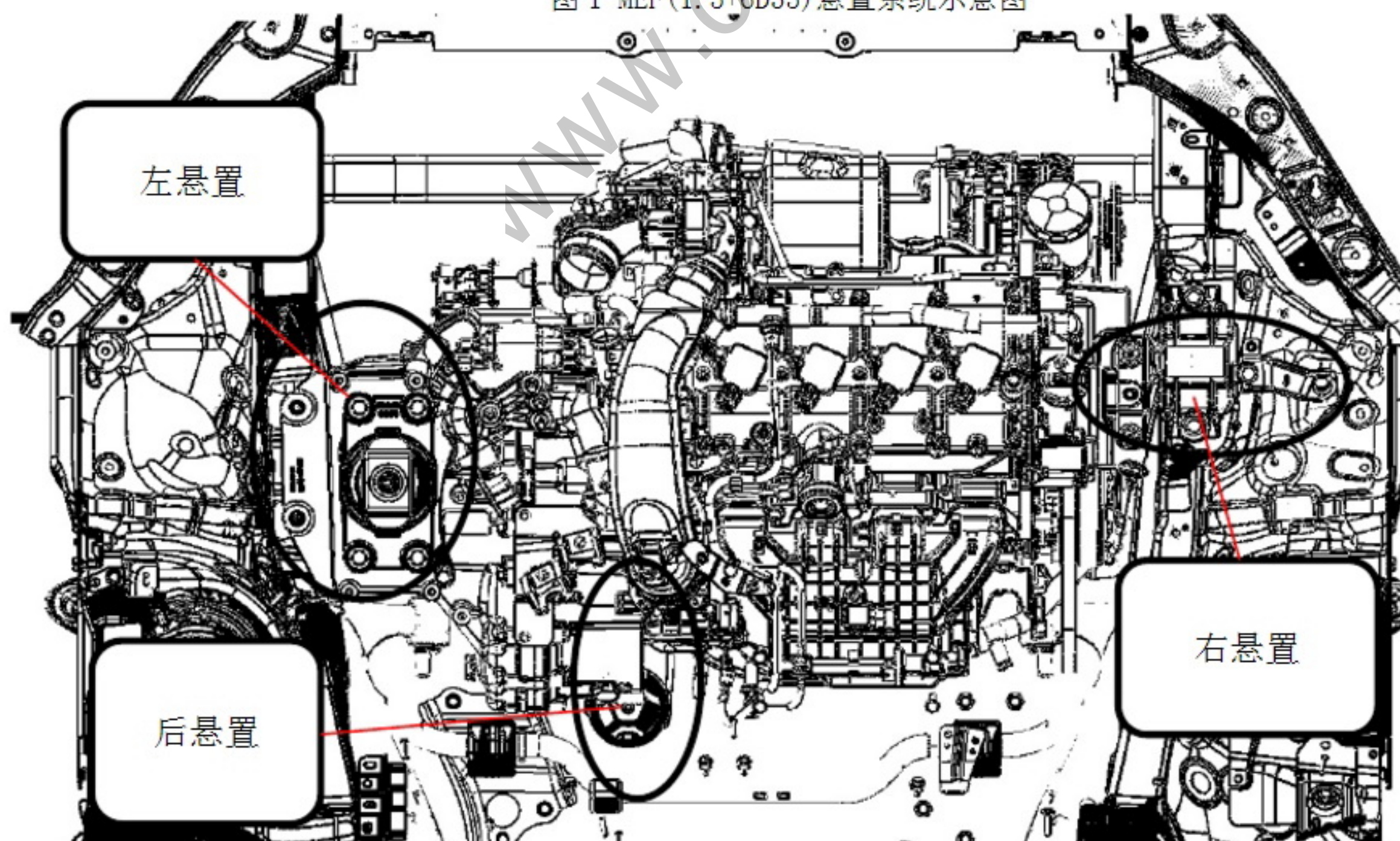
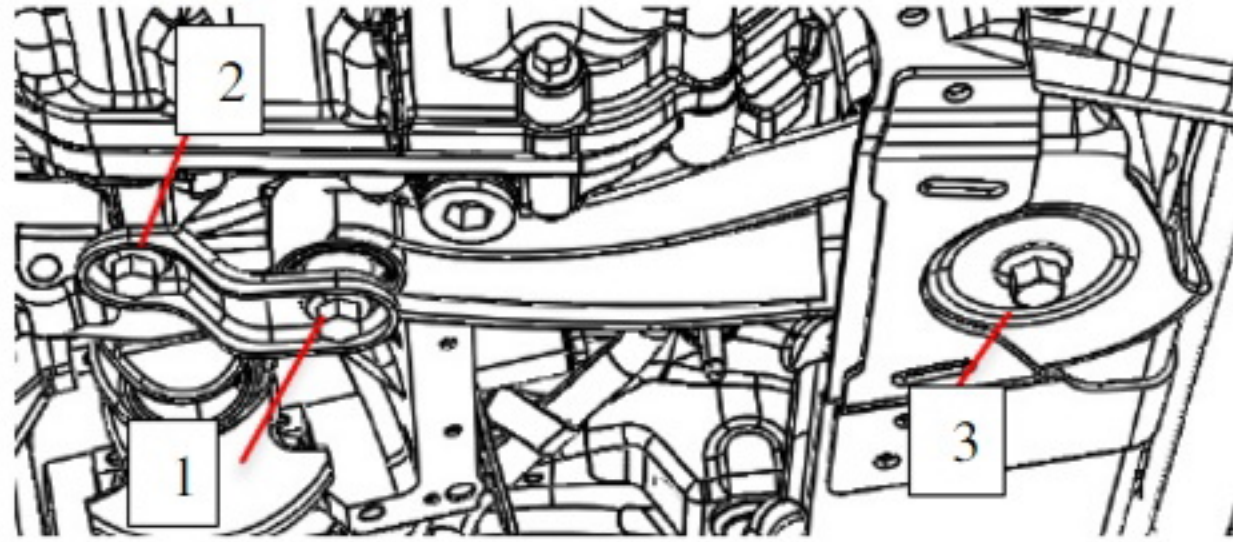

- (1) 用举升机把车升起，拆下螺栓 1；
- (2) 拆下螺栓 2，可取下后悬置支架；
- (3) 拆下螺栓 3，可取下后悬置支座。

2、安装

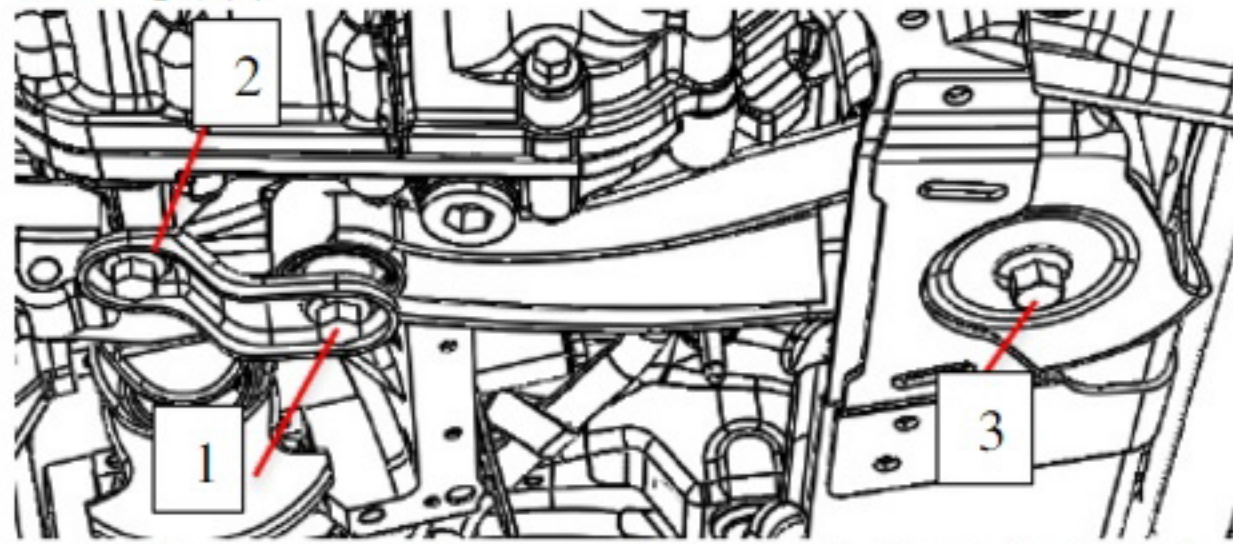

- (1) 将后悬置支座与副车架对应的孔位带入螺栓 3，先不大力矩；
- (2) 将后悬置支架与变速箱对应的孔位带入螺栓 1、2；
- (3) 打紧 1、2、3 螺栓力矩。力矩要求如下表：

螺栓/螺母	力矩 (N·m)
1、2	55±5
3	85±5

9.1.3 左悬置的拆卸与安装

1、拆卸

- (1) 首先用千斤顶等工具把动力总成顶起，保证左右悬置不受力，拆除左悬置上方的蓄电池；

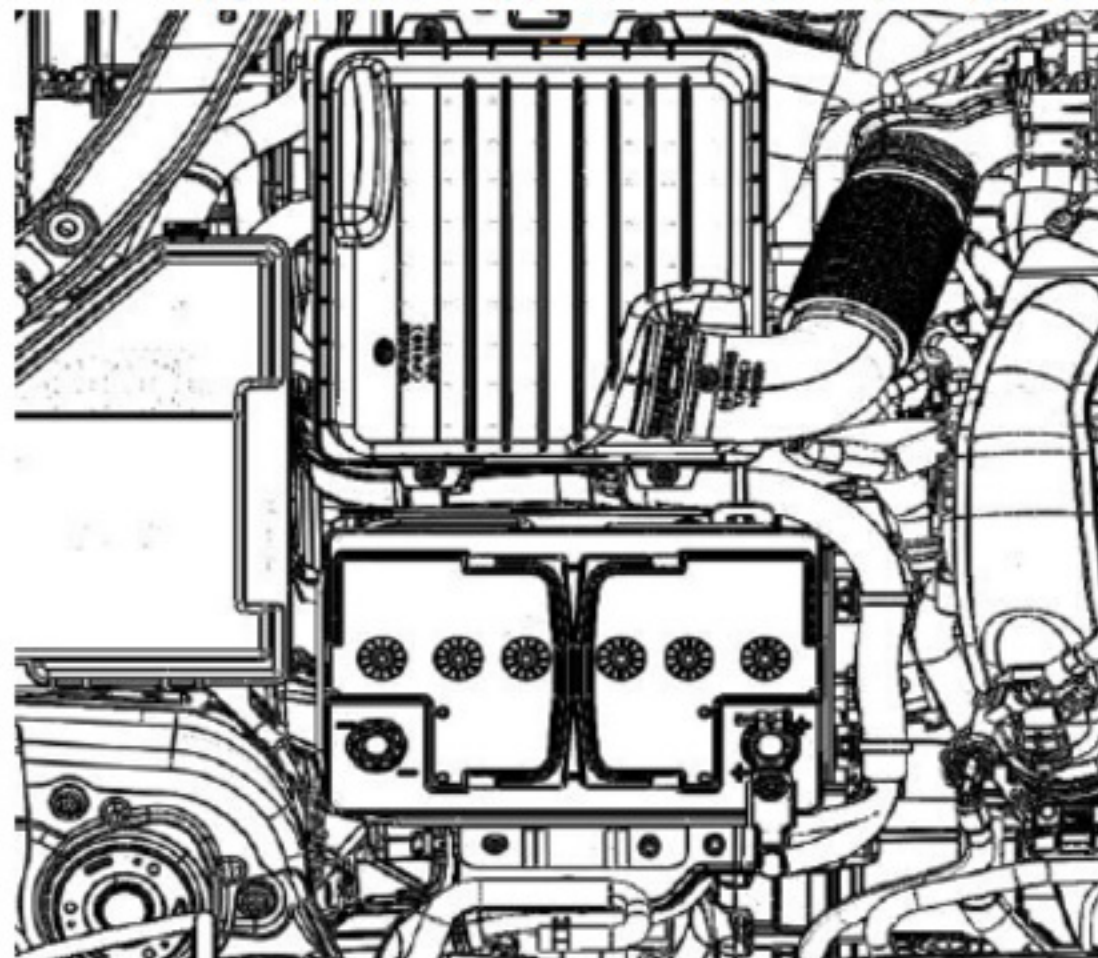

- (2) 拆下螺栓 1、2、3、4，拆除螺母 5，可取出左悬置橡胶软垫总成；

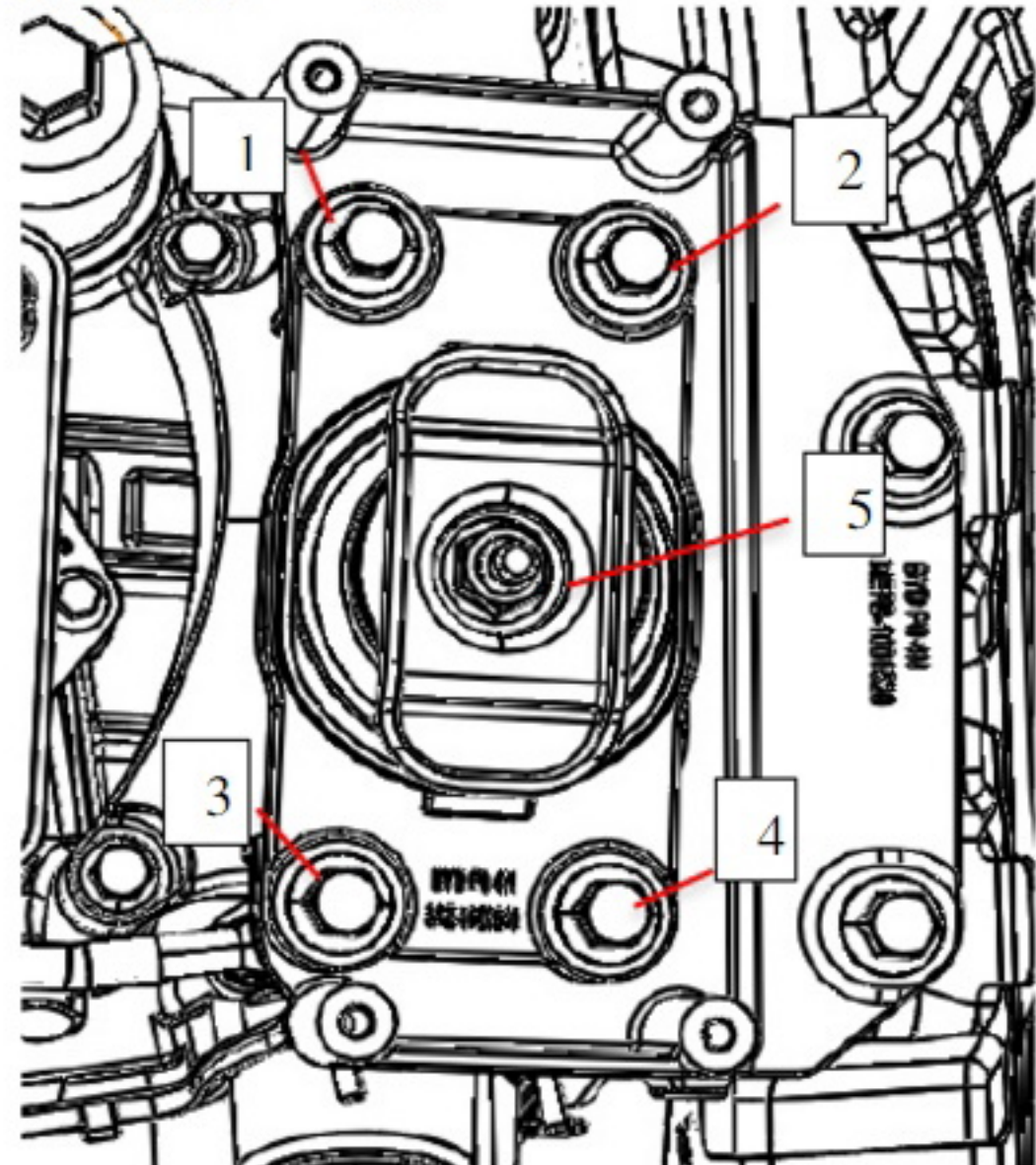

- (3) 拆下螺栓 6、7、8、9，可取下左悬置车身连接支架；

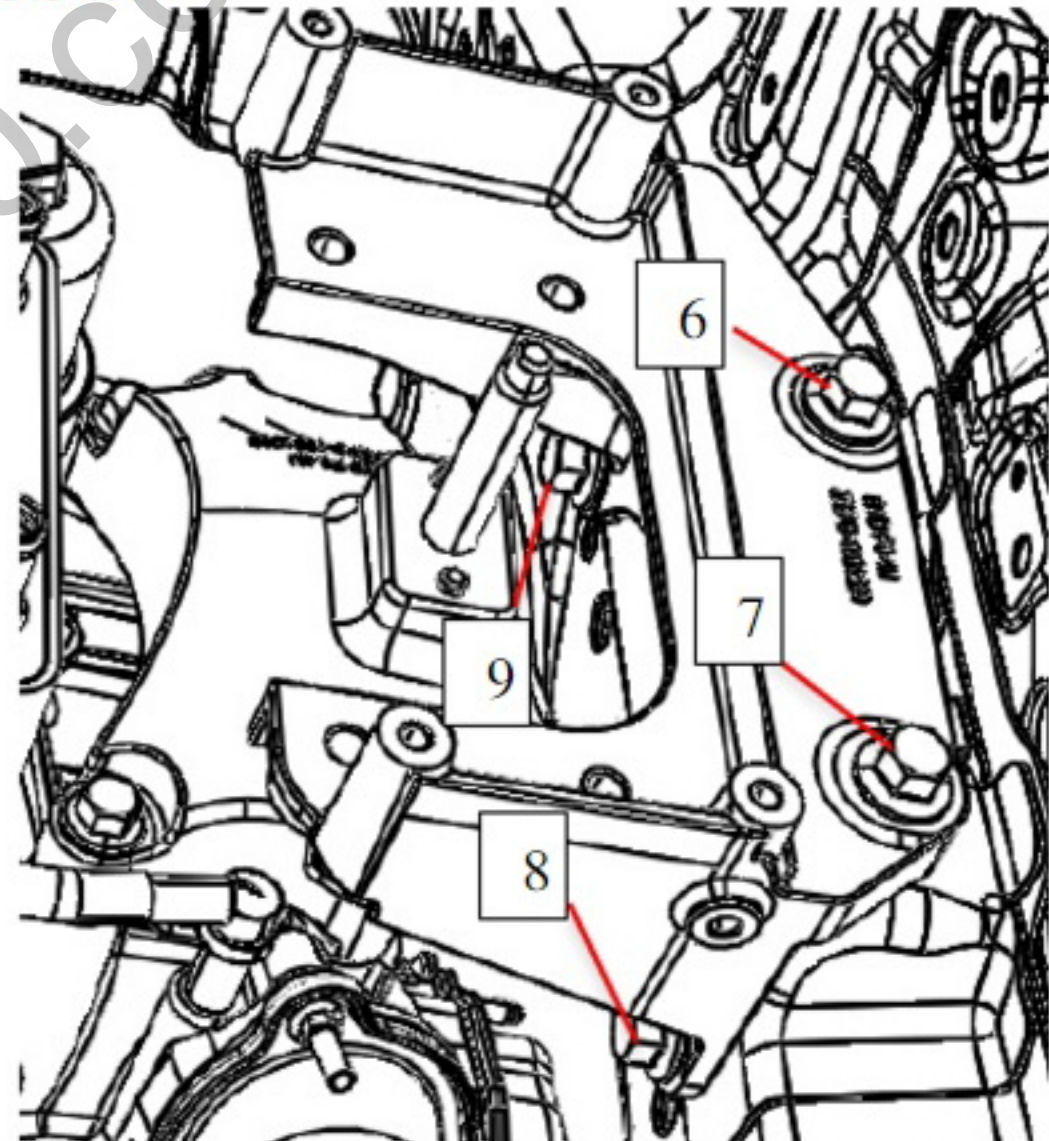

- (4) 拆下螺栓 10、11、12、13，可取下左悬置支架总成。

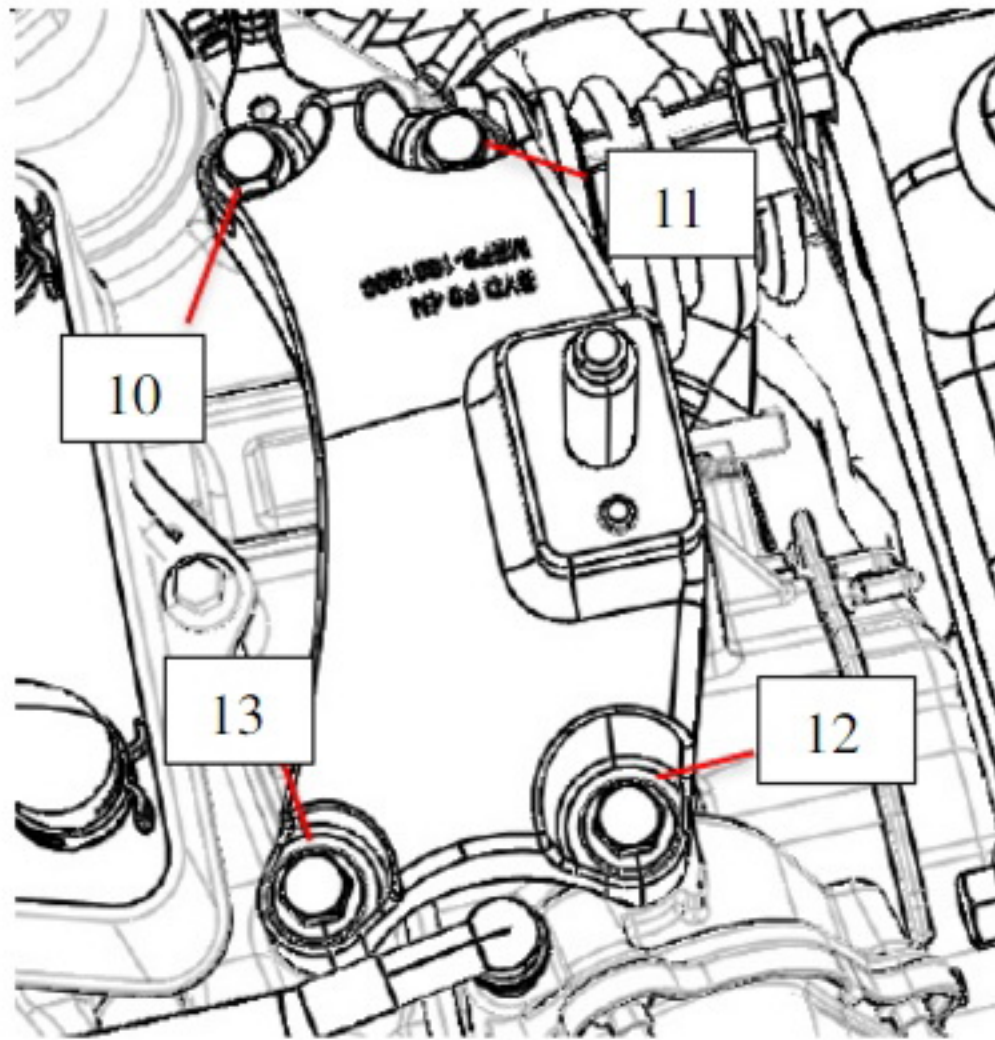

2、 安装

安装时，按以上拆卸相反的顺序进行并按要求值依次打紧力矩。力矩要求如下表：

螺栓/螺母	力矩 (N·m)
5	125±10
1、2、3、4、6、 7、8、9	85±5
10、11、12、13	55±5

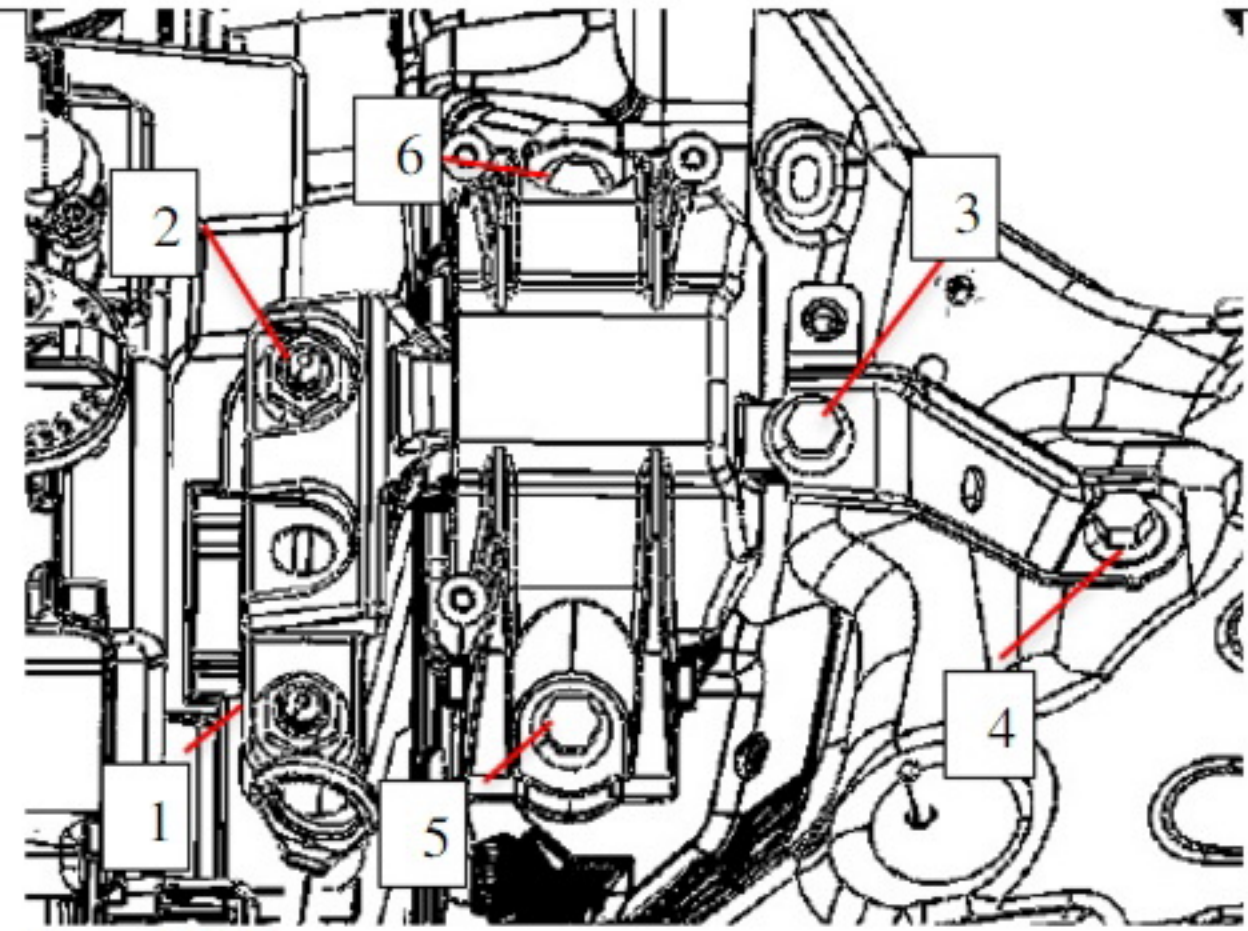

2、 安装

安装时，按以上拆卸相反的顺序进行并按要求值依次打紧力矩。力矩要求如下表：

螺栓/螺母	力矩 (N·m)
1、2	125±10
4、5、6	55±5
3	24±3

9.1.4 右悬置的拆卸与安装

1、 拆卸

(1) 首先用千斤顶等工具把动力总成顶起，保证左右悬置不受力，再拆下空调管。

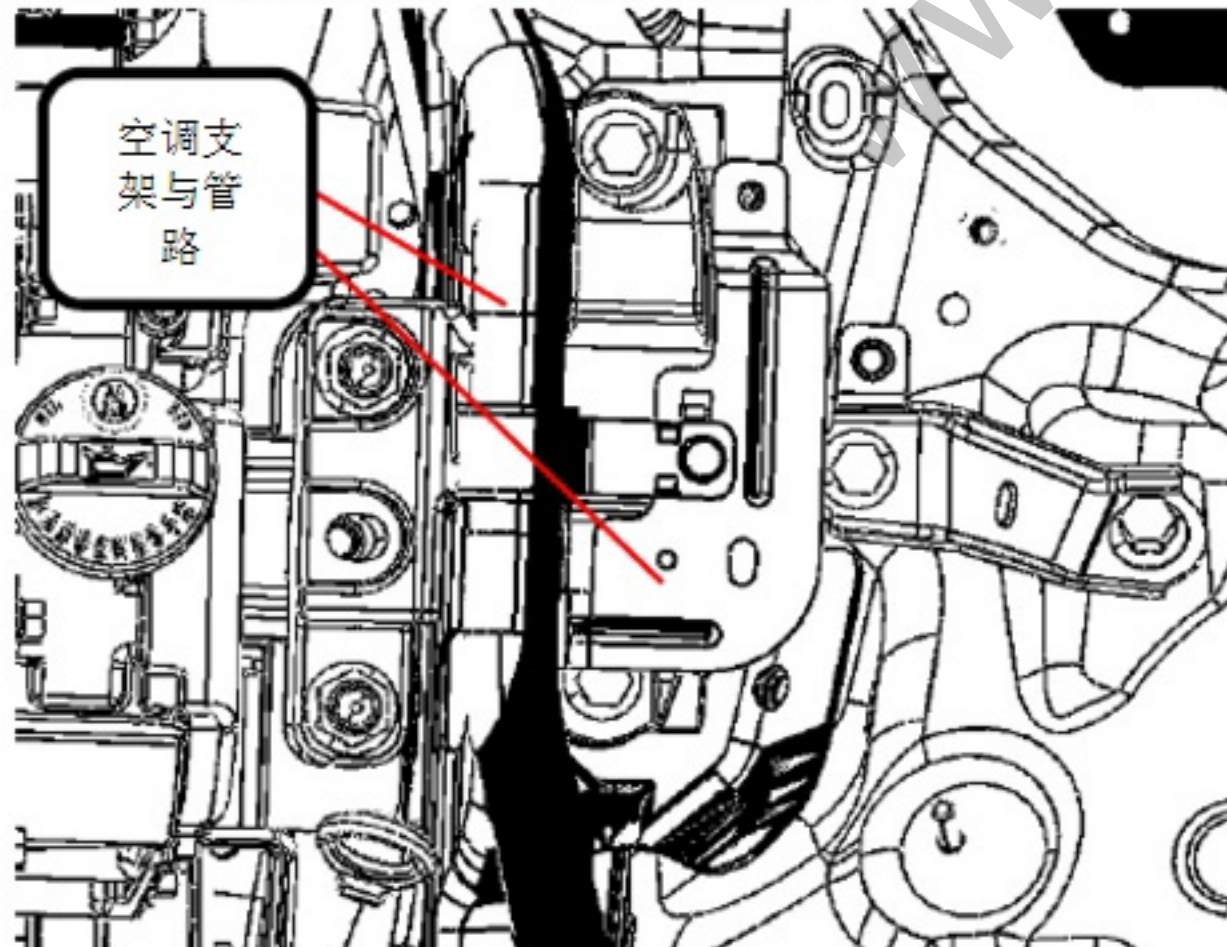

(2) 拆下螺母 1、2，断开右悬置总成与发动机的连接；

(3) 拆下螺栓 3、4，可取下右悬置支架；

(4) 拆下螺栓 5、6，可取下右悬置支座；

9.2 483QB—MT 悬置系统(MEF)

9.2.1 组件位置索引



图 1 MEF 车型(2.0T+5T19)悬置系统示意图



图 2 MEF 车型 (2.0T+5T19) 悬置前舱位置分布图

9.2.2 前悬置的拆卸与安装

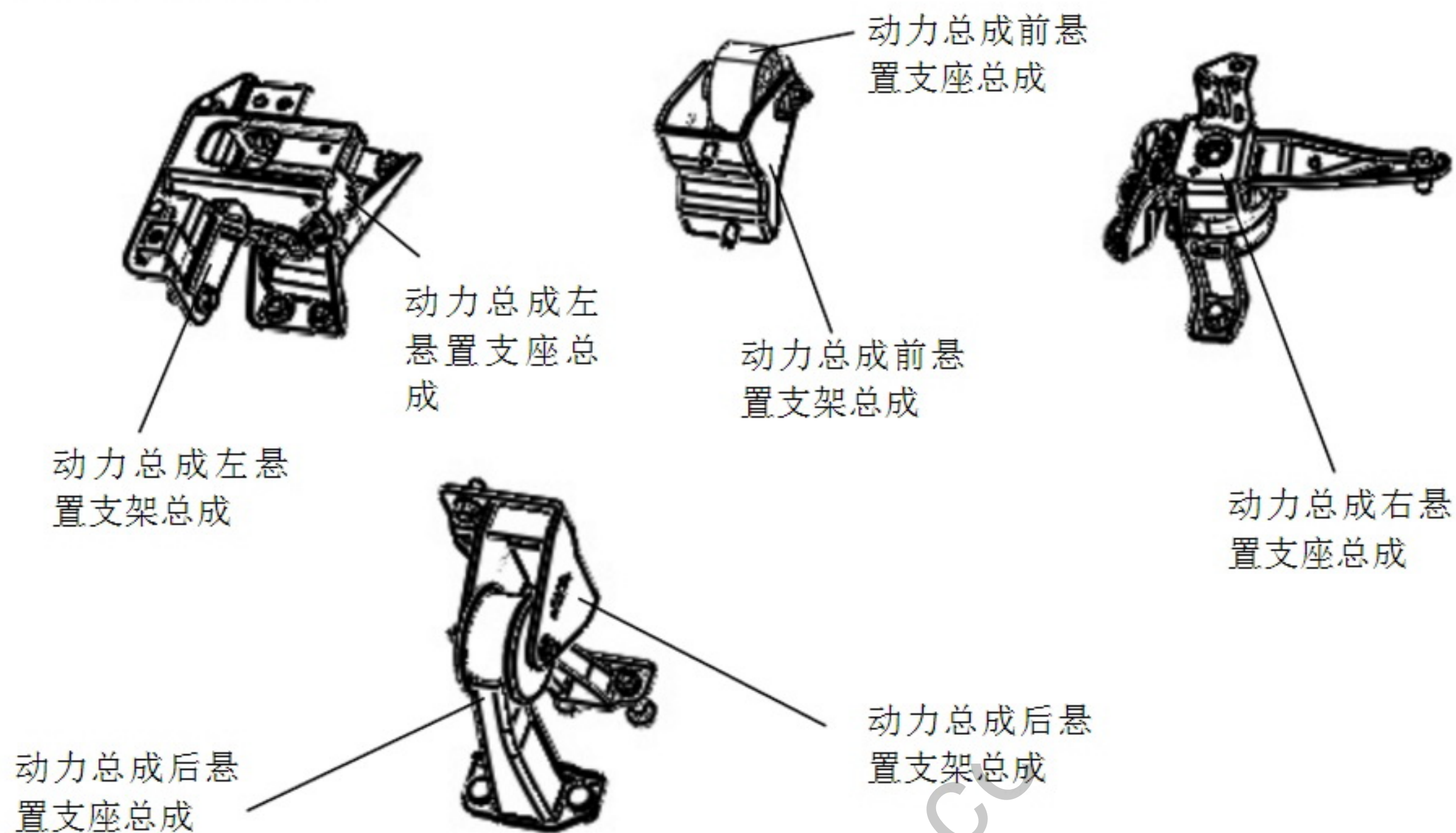
1、拆卸

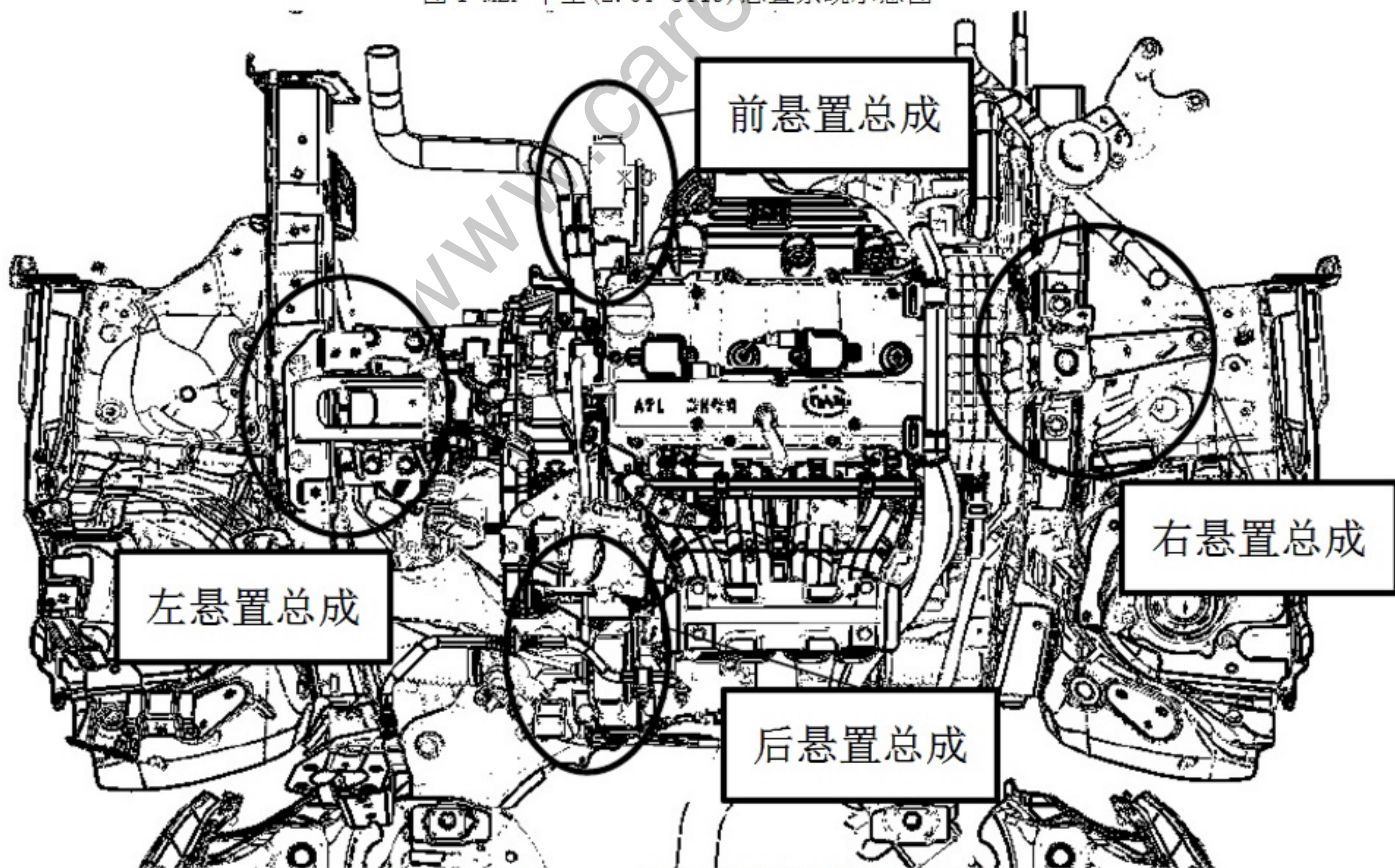
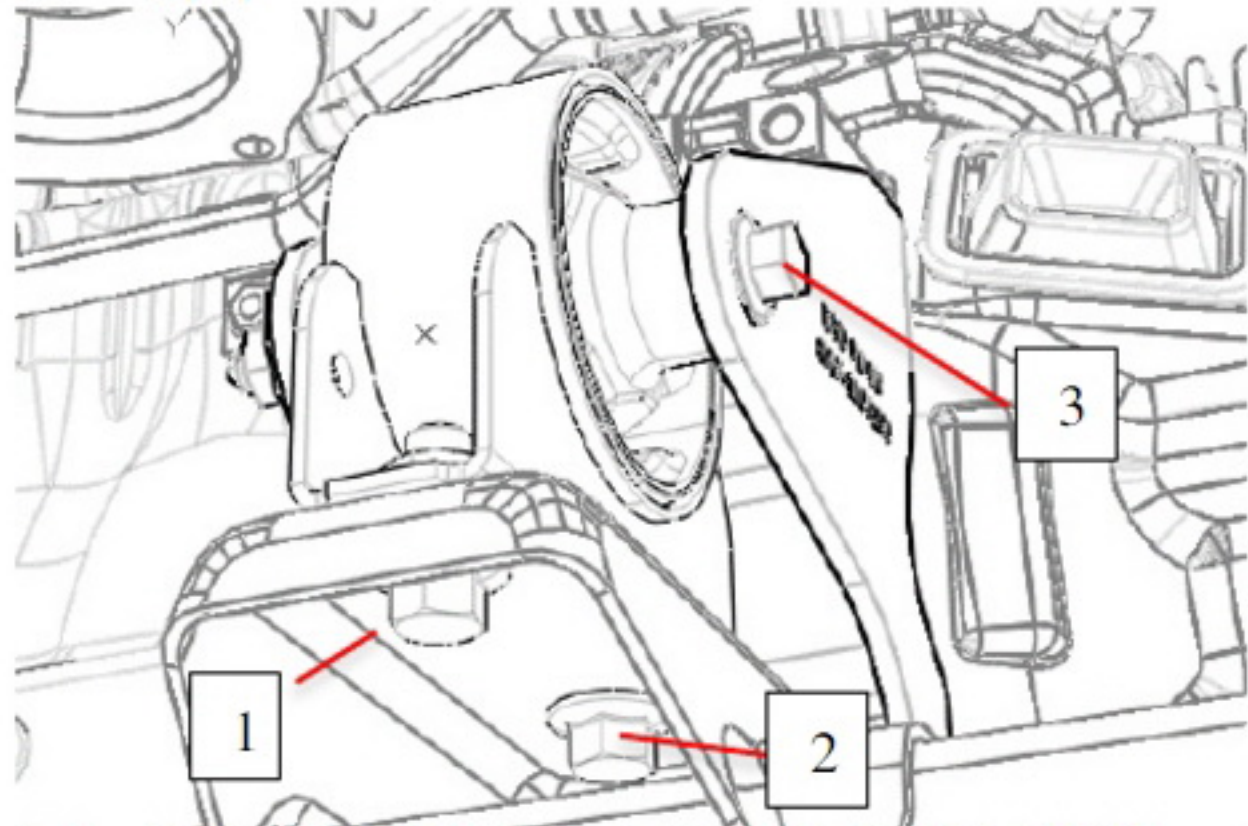

- (1) 把车通过举升机升起后,从下面拆下螺栓 3;
- (2) 再拆下螺栓 1、2,可取下悬置支座;

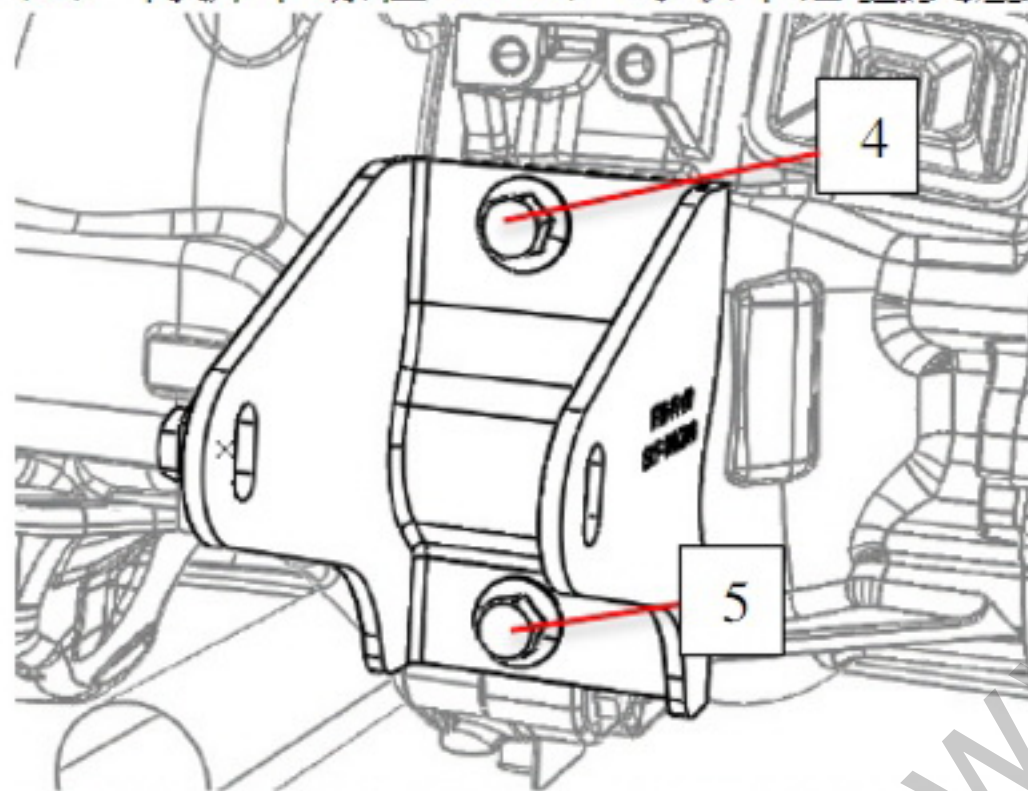

- (3) 落下动力总成后,可拆螺栓下 4、5,取下悬置支架。

2、安装

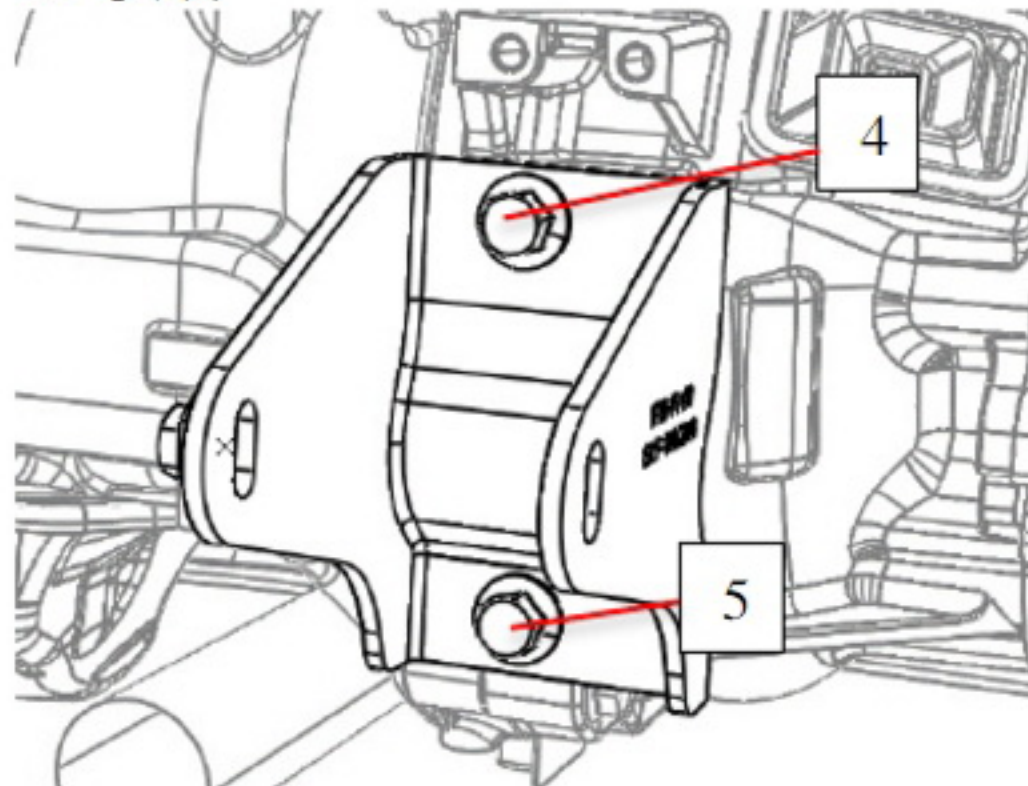

- (1) 悬置支架与动力总成装配,安装螺栓 4、5,打紧力矩;

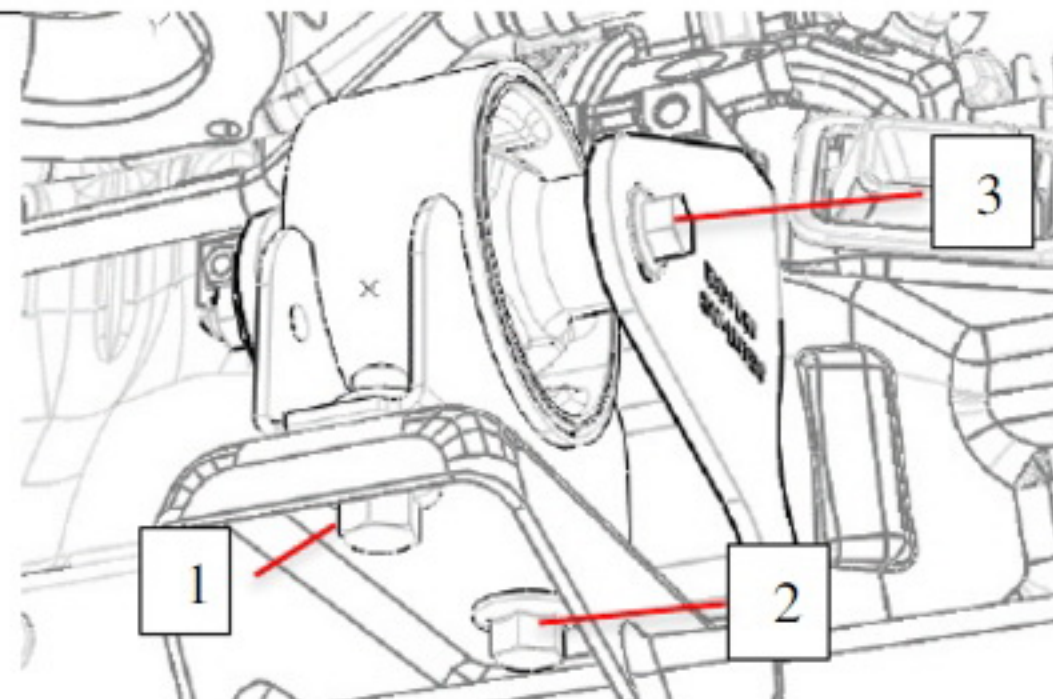

- (2) 将前悬置支座与副车架对应的孔位带上螺栓 1、2,打紧力矩。
- (3) 将前悬置支座与前悬置支架的贯穿螺栓螺栓 3 带上,打紧力矩;
- (4) 力矩要求如下表:

螺栓	力矩 (N·m)
1、2、4、5	85±5
3	55±5

9.2.3 后悬置的拆卸与安装

1、拆卸

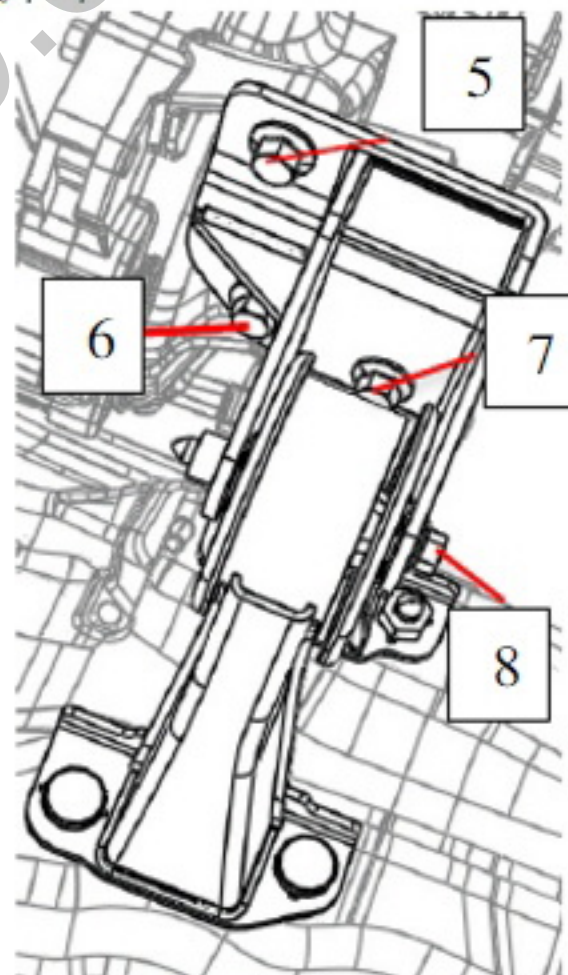

- (1) 将车通过举升机升起后,从下方将贯穿螺栓 8 拆下;

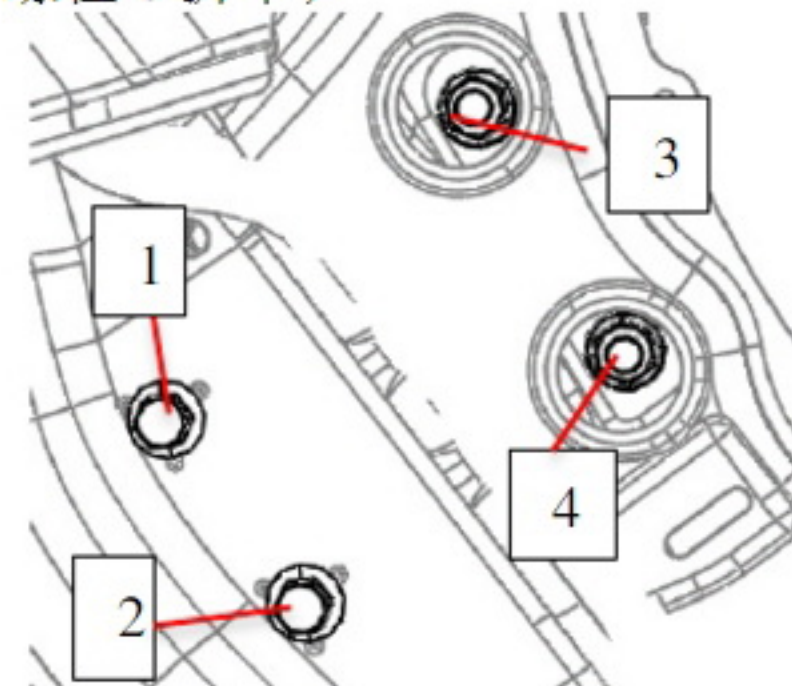

- (2) 从下面拆下螺栓 1、2,螺母 3、4;可取下后悬置支座;
- (3) 最后拆下螺栓 5、6、7 可取下后悬置支架。

2、 安装

- (1) 先将后悬置支架与动力总成装配打紧螺栓 5、6、7 力矩；
- (2) 将后悬置支座对应孔位对准，带上螺栓 3、4 打紧力矩；
- (3) 后悬置支座与支架带上贯穿螺栓打紧 8 螺栓力矩。力矩要求如下表：

螺栓	力矩 (N·m)
1、2、3、4、5、6、7	85±5
8	55±5

9.2.4 左悬置的拆卸与安装

1、 拆卸

- (1) 首先用千斤顶等工具把动力总成顶起，保证左右悬置不受力，拆除左悬置上方的蓄电池及其支架；

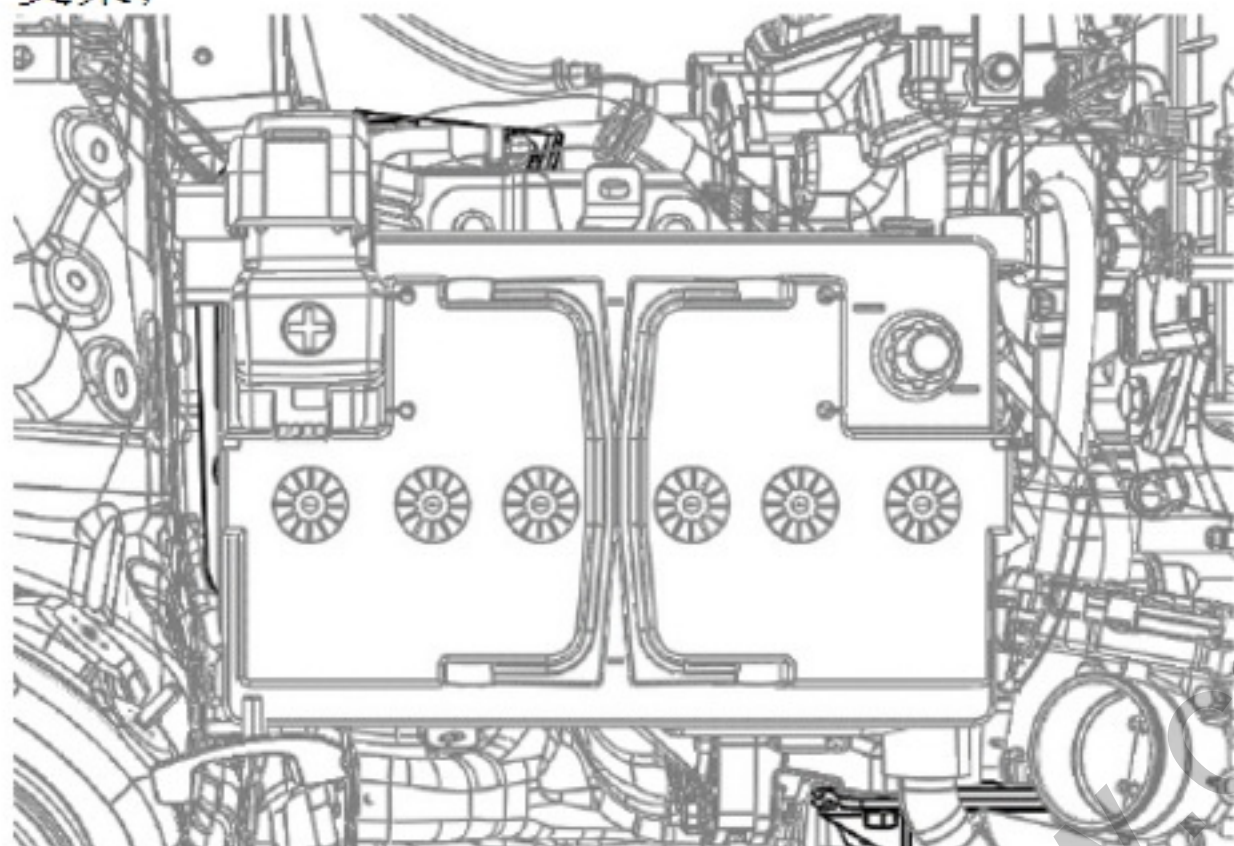

- (2) 拆除螺栓 5，拆下螺栓 1、2、3、4，取出左悬置支架总成；

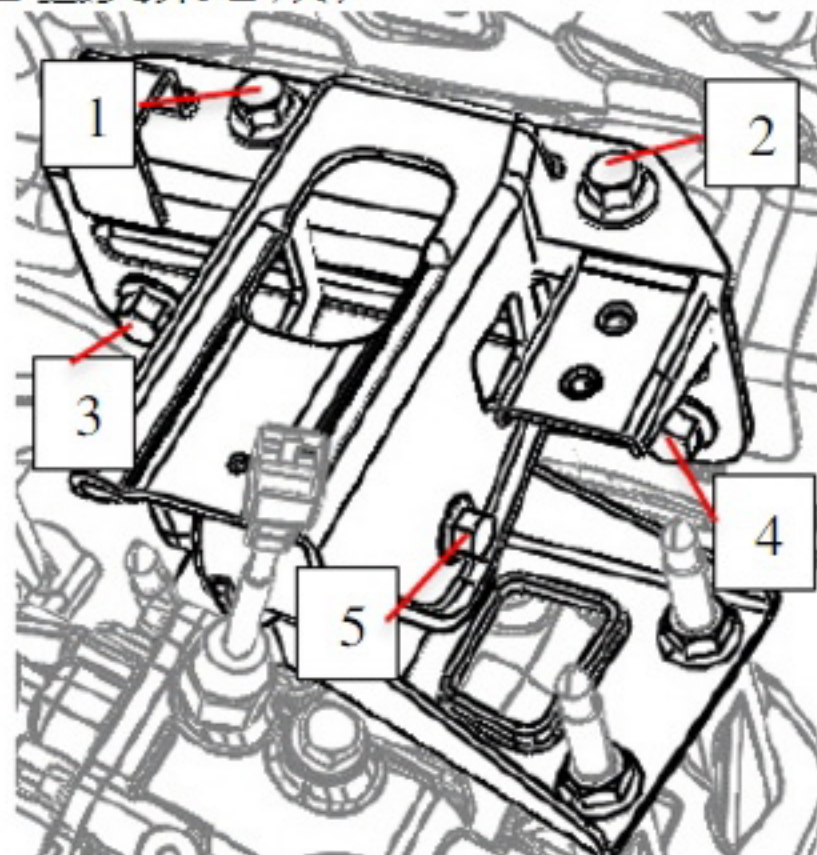

- (3) 拆下螺栓 6、7、8、9，取下左悬置支座；

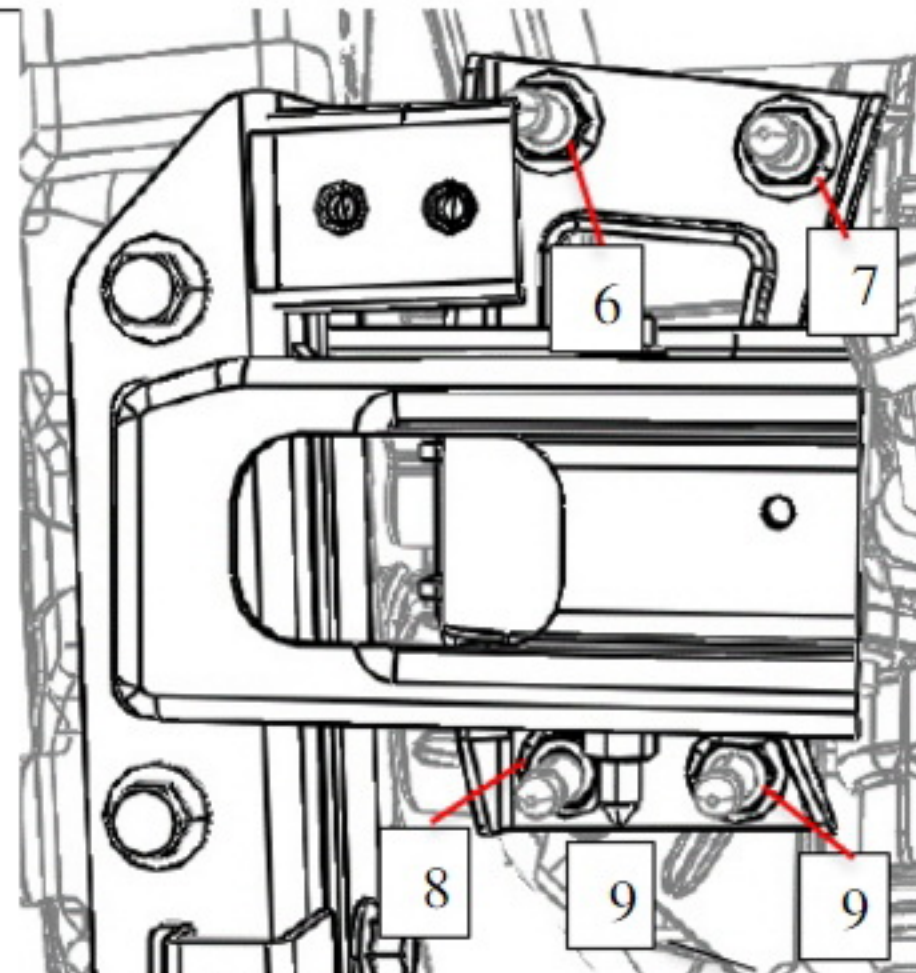

2、 安装

- 安装时，按以上拆卸相反的顺序进行并按要求值依次打紧力矩。力矩要求如下表：

螺栓/螺母	力矩 (N·m)
5	55±5
1、2、3、4、6、7、8、9	85±5

9.2.5 右悬置的拆卸与安装

1、 拆卸

- (1) 首先用千斤顶等工具把动力总成顶起，保证左右悬置不受力，再拆下空调管，冷却管路。

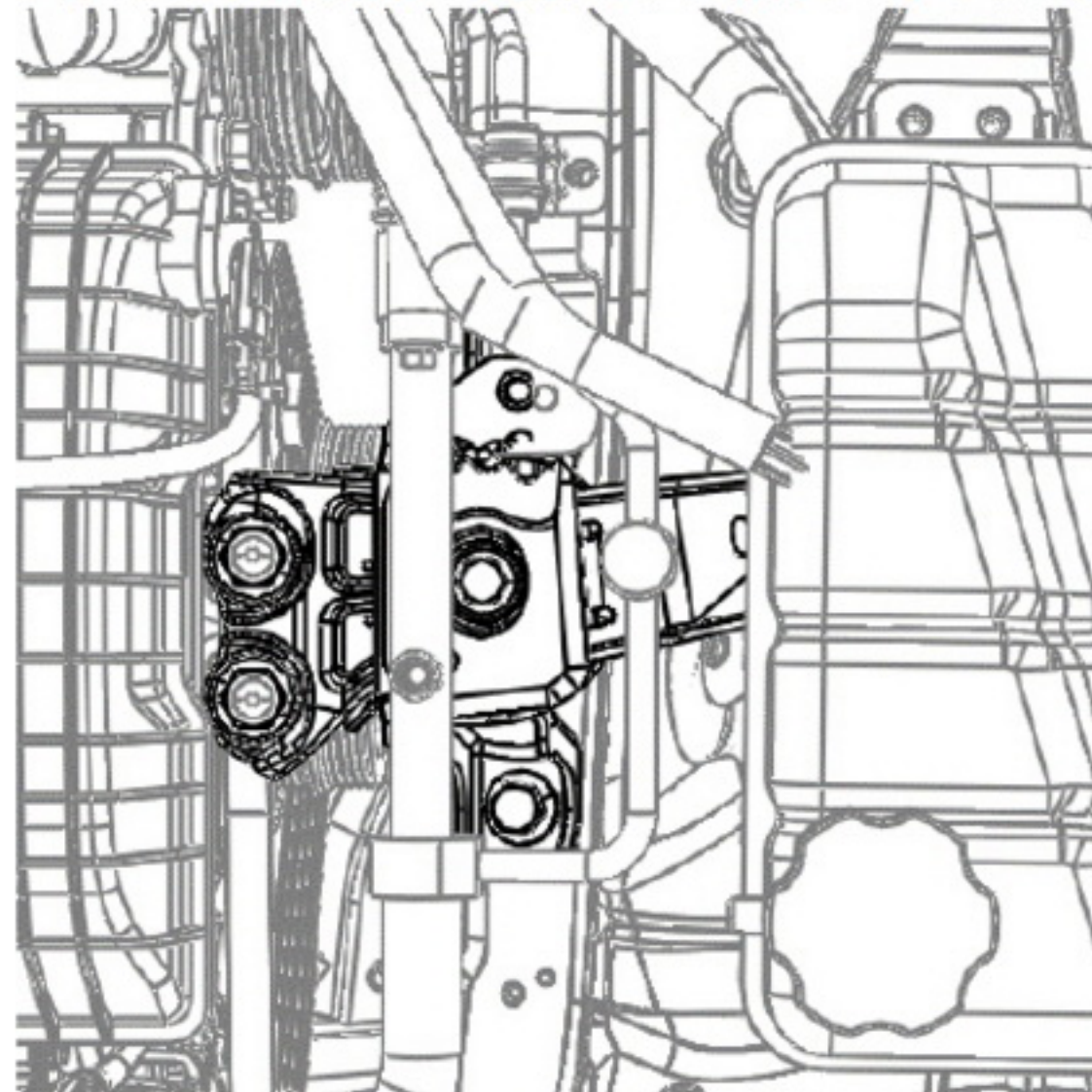

- (2) 拆下螺母 1、2，断开右悬置总成与发动机的连接；

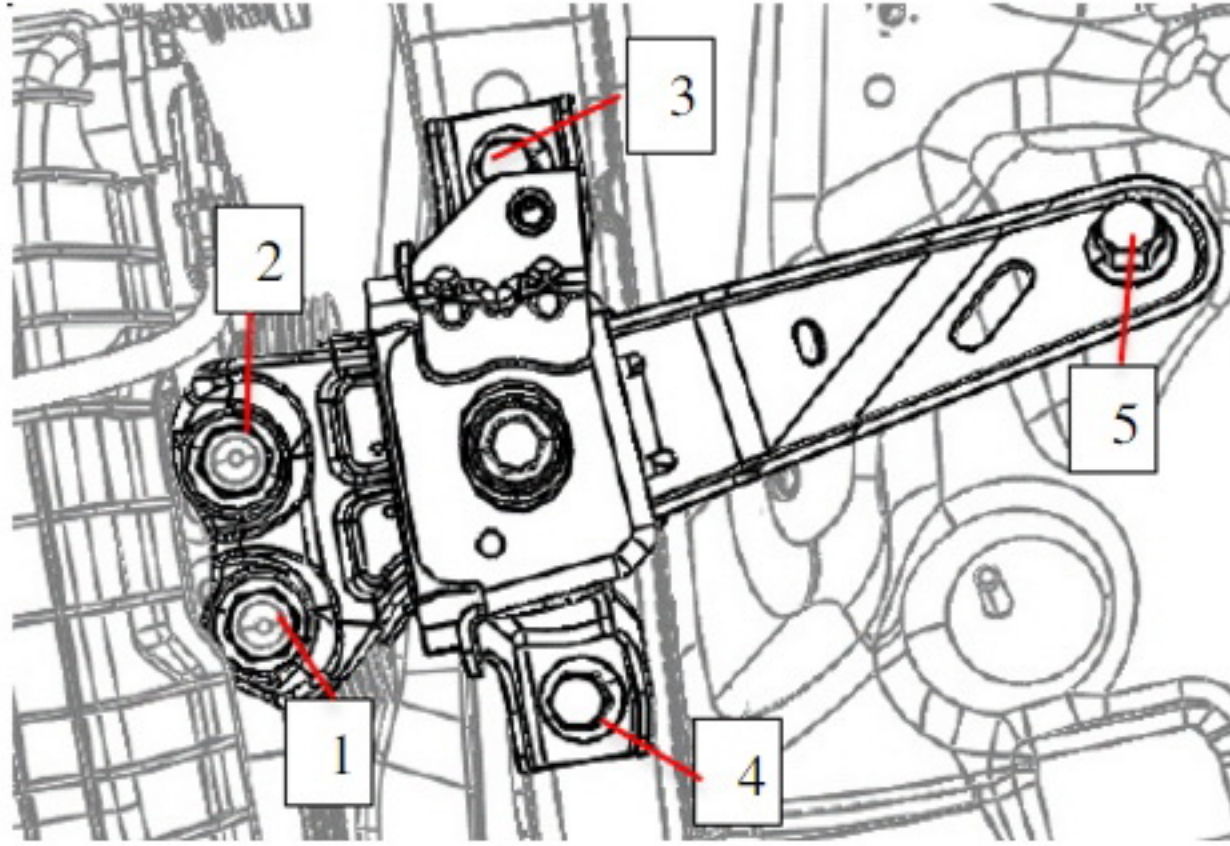

- (3) 拆下螺栓 5;
- (4) 拆下螺栓 3、4，取下右悬置支座;

2、 安装

安装时，按以上拆卸相反的顺序进行并按要求值依次打紧力矩。力矩要求如下表：

螺栓/螺母	力矩 (N·m)
1、2	85±5
3、4、5	85±5